

A

B

C

D

E

F

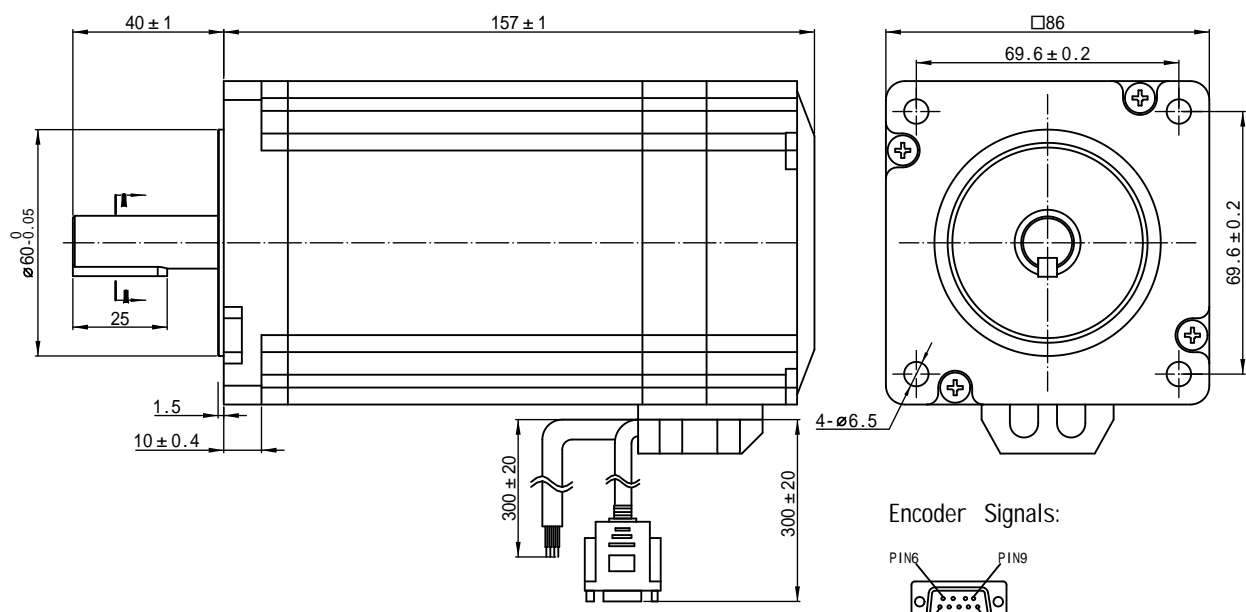
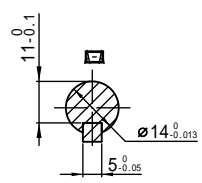

接线图:Wiring Diagram

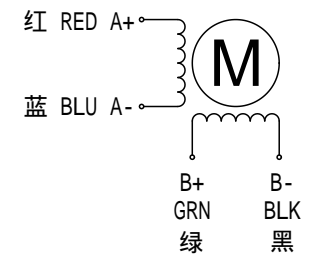

励磁顺序vs.旋转方向
Exciting Sequence vs. Direction of Rotation

STEP	A+	B+	A-	B-	
1	+	+	-	-	CCW
2	-	+	+	-	
3	-	-	+	+	
4	+	-	-	+	CW

从安装面看为顺时针方向
Clockwise view from mouting side

标签 Label Detail

MODEL:XXXXXX 1.8°/X.0A

S/N:XXXXXXXXXX www.szruiotech.com

红A+ 蓝A- 绿B+ 黑B-

RED BLU GRN BLK

绿EB+ 黄EB- 棕EA+ 白EA- 红VCC 蓝GND

GRN YEL BRN WHT RED BLU

规格 Specifications

1.相数 Number of Phase	2
2.步距角 Step Angle	1.8 °
3.额定电压 Rated Voltage	4.62V
4.额定电流 Rated Current	6.0A
5.保持力矩 Holding Torque	10 N.m Typ. (Two phase on/rated current)
6.相电阻 Phase Resistance	0.77hm±10% (20°C)
7.相电感 Phase Resistance	5.0mH±20% (1kHz 1V rms)
8.转子惯量 Rotor Inertia	2.94 Kg.cm^2
9.电机重量 Motor Weight	4.4KG
10.绝缘等级 Insulation Class	B (130°C)

序号	1	2	4	5	8	9
定义	EA+	EA-	EB+	EB-	5V	GND
线色	棕	白	绿	黄	红	蓝

Encoder Signals:

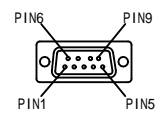

单位:毫米 Unit:mm

第一视角画法
First angle method

未注线性与角度尺寸公差均按
GB/T 1804-M

未注形状与位置尺寸公差均按
GB/T 1184-K

批准 Approve

标准化 Standard

工艺 Technology

审核 Check

设计 Design

CHEN 2024/07/01

ZHANG 2024/07/01

WANG YI 2024/07/01



Hybrid Stepping Motor
ShenZhen Rtelligent Technology Co.LTD
深圳锐特机电技术有限公司

型号: 86AM100ED V3.0

图号:

REV.	版本记录 REVISION RECORD	DATE	UNLESS OTHERWISE SPECIFIED	NAMES	SIGNATURE	DATE	TYPE:	Rev.A	SCALE 1:1	Sheet 1 of 1
1										